

Edifier

THE AUDIO ARTIST

C3



МУЛЬТИМЕДИЙНАЯ АКУСТИЧЕСКАЯ СИСТЕМА РУКОВОДСТВО ПО ЭКСПЛУАТАЦИИ

Вы сделали правильный выбор!

Благодарим Вас за приобретение мультимедийной акустической системы Edifier C3! Пожалуйста, перед началом эксплуатации внимательно изучите настоящее руководство. Не пренебрегайте предлагаемыми Вам рекомендациями по безопасному использованию акустической системы.

ОСНОВНОЕ НАЗНАЧЕНИЕ

Мультимедийная акустическая система Edifier C3 предназначена для использования в качестве усилительного и воспроизводящего устройства совместно с компьютерами, в том числе ноутбуками и КПК, и другими устройствами имеющими двухканальный (стерео) аудиовыход. Возможно также использование данной акустической системы для усиления и воспроизведения звука от других устройств, таких как CD и MP3 проигрыватели, игровые приставки.

РЕКОМЕНДУЕМЫЕ МЕРЫ БЕЗОПАСНОСТИ

1. Оберегайте акустическую систему от вредных внешних воздействий: высоких и низких температур, прямых солнечных лучей, вибрации и повышенной влажности.
2. При попадании внутрь корпуса посторонних предметов или жидкостей немедленно прекратите использование акустической системы, отключите ее от электросети и обратитесь в сервисный центр.
3. Не вскрывайте корпус акустической системы и не вносите изменений в ее конструкцию. Акустическая система не имеет узлов, предназначенных для самостоятельного ремонта. Устранение любых неисправностей доверьте квалифицированным специалистам сервисных центров.
4. Располагайте акустическую систему на надежном, устойчивом основании, оберегайте ее от ударов и падений. Не прилагайте значительных усилий к органам управления, и разъемам.
5. При длительных перерывах в использовании акустической системы отключайте ее от электросети.
6. При отключении акустической системы от электросети тяните за корпус штепсельной вилки, а не за кабель.
7. Не устанавливайте слишком высокий уровень громкости – это может привести к устойчивому ухудшению слуха.
8. Для очистки корпуса акустической системы от пыли и загрязнений используйте салфетку из мягкой ткани. Не применяйте жидкие, аэрозольные моющие средства, растворители, чистящие порошки.

КОМПЛЕКТАЦИЯ

После распаковки коробки, пожалуйста, проверьте наличие всех компонентов комплекта по упаковочному листу.



УПАКОВОЧНЫЙ ЛИСТ

1. Сабвуфер	-1 шт.
2. Усилитель	-1 шт.
3. Сателлиты	-2 шт.
4. Пульт ДУ	-1 шт.
5. Кабель соединительный	-1 шт.
6. Руководство по эксплуатации	-1 шт.

ВИД И НАЗНАЧЕНИЕ ОРГАНОВ УПРАВЛЕНИЯ



- 1. Индикаторы выбранного входа.**
Если светится индикатор "PC"- это значит, что выбран вход для подключения компьютера, если светится индикатор "AUX "- это значит, что выбран вход для подключения CD-проигрывателя и других подобных устройств.
- 2. Дисплей и приемник дистанционного управления.**
- 3. Индикаторы выбранной регулировки тембра.**
Если светится индикатор "TREB"- выбрана регулировка тембра высоких частот, если светится индикатор "BASS"- выбрана регулировка тембра низких частот.
- 4. Кнопка выбора регулировок.**
- 5. Ручка регулировки громкости и тембра .**
Назначение выбирается кнопкой выбора регулировок.
Если не выбрана другая регулировка – регулятор громкости системы.
- 6. Индикатор состояния системы**
Светится когда система в рабочем режиме, в режиме ожидания – погашен.
- 7. Кнопка выбора входов.**
- 8. Выключатель питания.**
- 9. Кнопка включения.**
Если нажать на нее когда акустическая система находится в режиме ожидания, то система перейдет в рабочий режим, при нажатии на нее в рабочем режиме система переходит в режим ожидания.
- 10. Гнездо универсального входа (AUX).**
- 11. Гнездо для подключения наушников.**
- 12. Входные разъемы**
"PC"- вход для подключения компьютера
"AUX "- вход для подключения CD- проигрывателя и других устройств
- 13. Выходные разъемы**
"R"-разъем для подключения правого сателлита
"L"-разъем для подключения левого сателлита,
"SW "-разъем для подключения сабвуфера
- 14. Предохранитель.**
- 15. Разъем для подключения сетевого шнура.**

ПУЛЬТ ДИСТАНЦИОННОГО УПРАВЛЕНИЯ

Для Вашего удобства акустическая система оснащена пультом дистанционного управления.

Связь между передающим устройством (пультом) и приемником, расположенным на передней панели сабвуфера осуществляется посредством оптических лучей инфракрасного (ИК) диапазона.

Максимальное расстояние между пультом и приемным устройством, при котором гарантируется нормальная работа дистанционного управления – 7 метров.

Между приемным и передающим устройствами не должно быть препятствий непрозрачных для ИК-лучей, таких как занавесы из плотной ткани, предметы мебели.

Для подготовки пульта к работе вытяните предохранительный язычок батарейного отсека. Назначение кнопок, расположение предохранительного язычка и способ открывания батарейного отсека показаны на рисунках ниже.

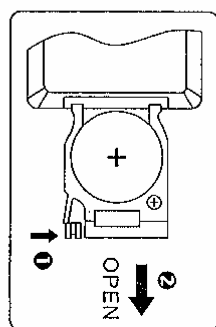
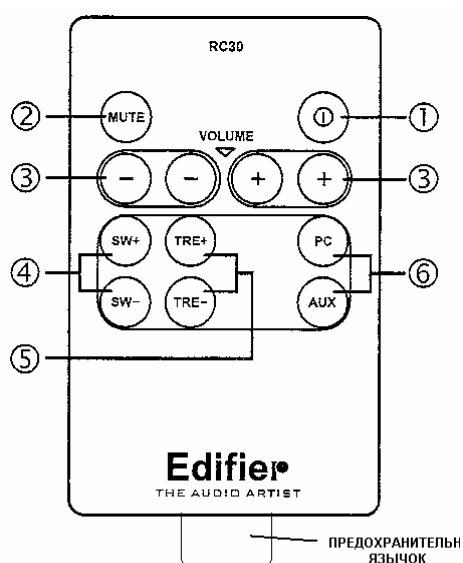

1. Кнопка включения/выключения
2. Кнопка паузы
3. Кнопки регулировки громкости системы.
4. Кнопки регулировки громкости сабвуфера.
5. Кнопки регулировки тембра высоких частот.
6. Кнопки выбора входов.

УСТАНОВКА И ПОДКЛЮЧЕНИЕ

Разместите компоненты акустической системы на рабочем столе (или ином месте) таким образом, чтобы сателлит правого канала находился справа от слушателя, а сателлит левого канала – слева. Положение сабвуфера можно выбрать свободно, потому что звуки низких частот, воспроизводимые сабвуфером, не имеют ярко выраженной направленности. Усилитель разместите так, чтобы была обеспечена возможность дистанционного управления, то есть между пультом и приемником дистанционного управления не было непрозрачных препятствий для ИК-лучей.

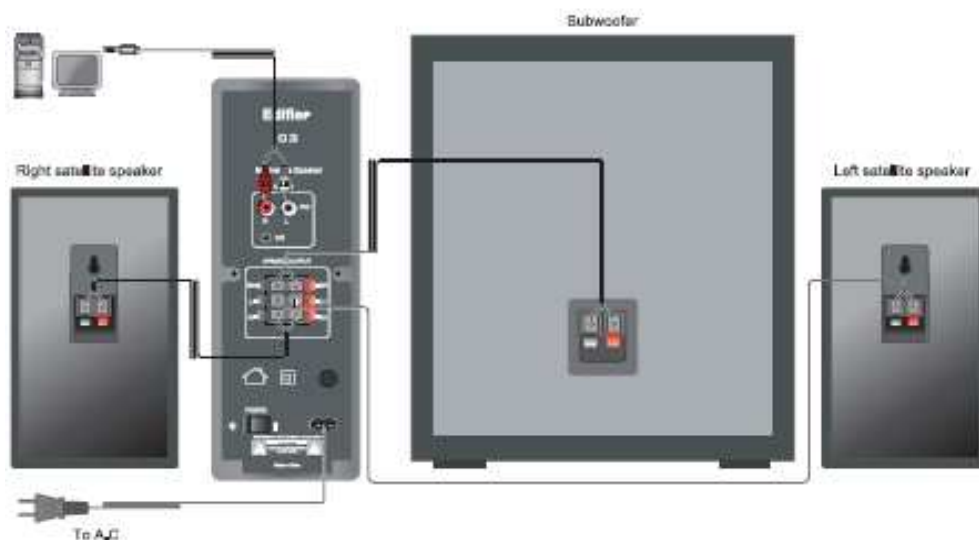

1. Подключите к усилителю сабвуфер и сателлиты. Следите за соответствием цветовой маркировки проводов и разъемов.
2. Подключите входы усилителя "PC" и "AUX" к выходам соответствующих устройств. Вход "PC" используется для подключения к компьютерам, вход "AUX" для подключения к CD и MP3-проигрывателям и подобным устройствам.
3. Подключите усилитель к электросети. Включите выключатель питания и кнопкой включения переведите акустическую систему в рабочий режим.
4. Выберите устройство источник сигнала кнопкой выбора входов. Включите выбранное устройство в режим воспроизведения.
5. Выбирая соответствующую регулировку кнопкой выбора регулировок установите желаемые громкость и тембр звучания.
6. Для кратковременного отключения звука (паузы) нажмите кнопку "MUTE". Повторное нажатие на эту кнопку возвращает систему в обычный режим.
7. После прослушивания переведите акустическую систему в режим ожидания нажатием кнопки включения.
8. Если в течении длительного времени не предполагается использование акустической системы в рабочем режиме – выключите выключатель питания и отключите систему от электросети

ТЕХНИЧЕСКИЕ ХАРАКТЕРИСТИКИ

Выходная мощность канала сабвуфера:	30 Вт (при нелинейных искажениях не более 10%)
сателлитных левого и правого каналов:	2x8 Вт(при нелинейных искажениях не более 10%)
Нелинейные искажения:	не более 0,5%
Отношение сигнал/шум:	более 80 дБ
Входное сопротивление:	10 кОм
Входное напряжение:	250 мВ
Громкоговорители сабвуфера:	8" (210 мм) низкочастотный, магнитноэкранированный
сателлитов:	3,5" (90 мм) среднечастотный, магнитноэкранированный
	1/2" (13 мм) высокочастотный, магнитноэкранированный
	220 -240 В; 50 Гц
Питание:	
Габаритные размеры усилителя:	99(Ш) x 289 (В) x 263 (Г) мм
сабвуфера:	268 (Ш) x 330 (В) x 309 (Г) мм
сателлитов левого и правого каналов:	116 (Ш) x 203 (В) x 160 (Г) мм
Вес:	не более 16,6 кг

СВЕДЕНИЯ О СЕРТИФИКАЦИИ

Мультимедийная акустическая система
Сертификат соответствия №
Действителен до:
Сертифицирован:

Соответствует требованиям документов:

Изготовитель:
Страна происхождения:

СЗ
РОСС CN. ME63. B02927
03.05.2010
Сертификационный центр
Продэкс
РОСС.RU0001.11.ME63
ГОСТ Р МЭК60065-2002
ГОСТ Р 51515-99
Edifier Enterprises Canada Inc.
Китай



ГАРАНТИЙНЫЕ ОБЯЗАТЕЛЬСТВА

Фирма - продавец устанавливает гарантийный срок изделия в течение 12 месяцев со дня реализации изделия, при условии соблюдения потребителем правил хранения, эксплуатации и требований безопасности. В течении гарантийного срока фирма - продавец производит ремонт или замену вышедшего из строя изделия при условии наличия гарантийного талона. Производитель может вносить в изделие изменения, не ухудшающие его качества.

Внимание: проверьте, пожалуйста, наличие гарантийного талона и правильность его заполнения продавцом.

Пожалуйста, сохраните гарантийный талон до окончания гарантийного срока.